

- Contrôler niveau et aplomb.
- Préserrer les vis de fixation de la porte et vérifier qu'elle coulisse librement.
- **Jeu sous porte : 13 mm.**

1 Montage du châssis

Poser le châssis à plat au sol, la manipulation sera plus facile.

Montage du châssis en 10 min

OUTILLAGE NÉCESSAIRE

1 paire de gants
1 tournevis cruciforme
1 marteau
1 visseuse

NOMENCLATURE

Butée **X1**
Guide bas de porte **X1**
Chariots + vis Ø8 mm **X2**
Platines de fixation **X2**
Vis TB Ø3,5x9,5 mm **X20**
Vis TB Ø4,5x25 mm **X8**
Vis TF Ø3,5x45 mm **X3**
Vis TTFC Ø3,9x19 mm **X50**

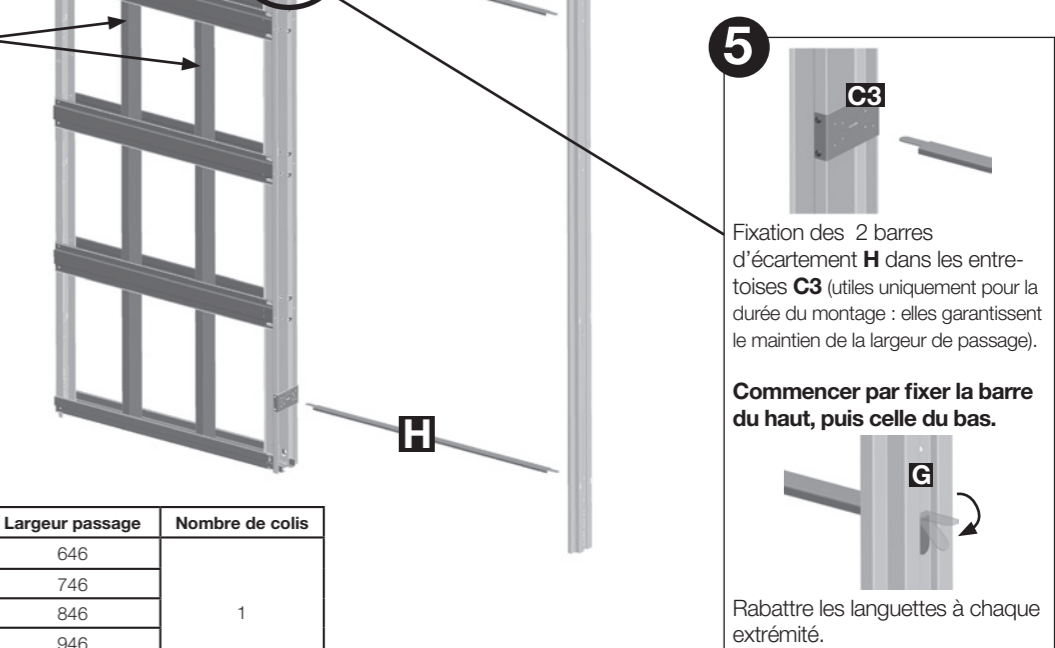
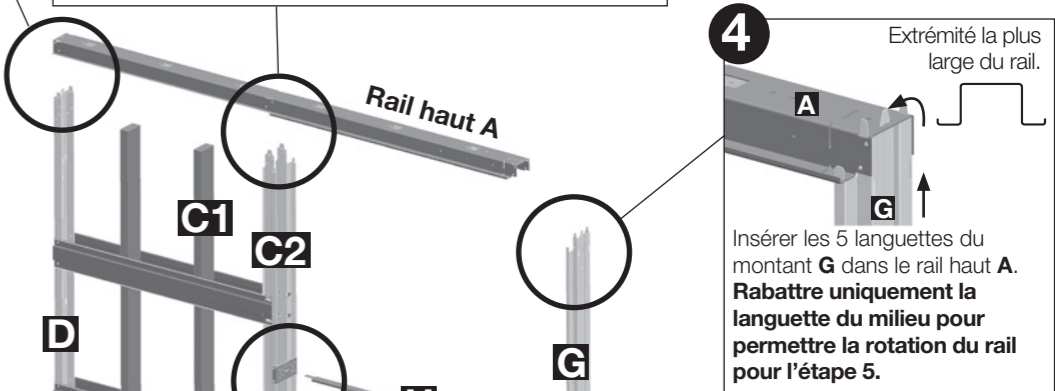
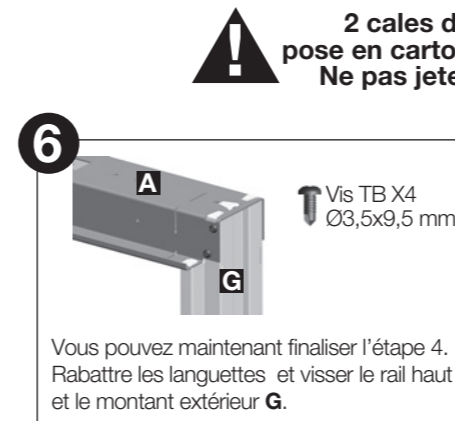
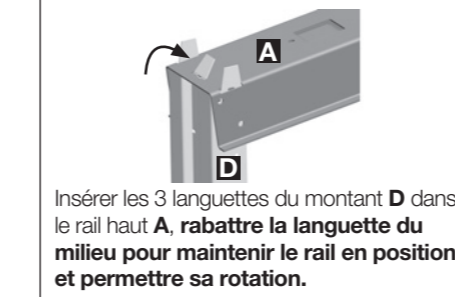
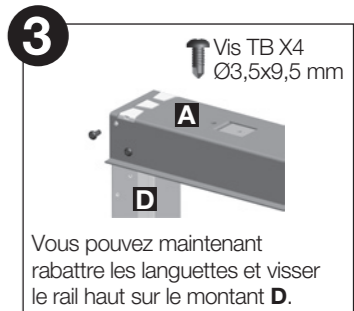
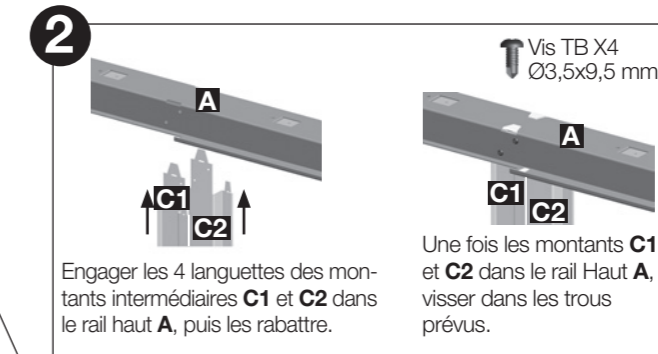
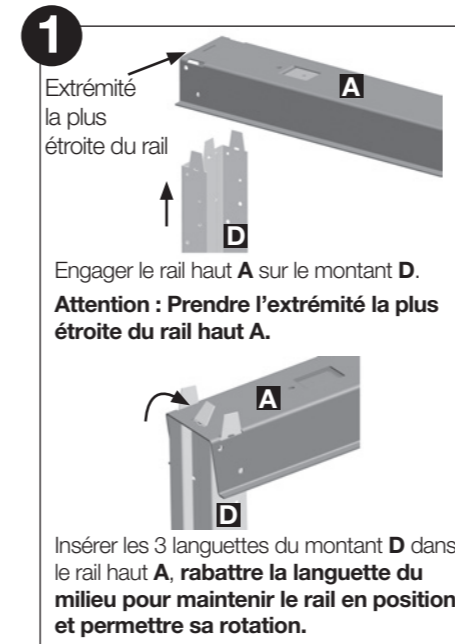

Dimensions (en mm)

Porte LxH	Hauteur châssis	Largeur châssis	Largeur passage	Nombre de colis
630 x 2040	2120	1310	646	1
730 x 2040		1510	746	
830 x 2040		1710	846	
930 x 2040		1910	946	
1030 x 2040		2110	1046	
1130 x 2040		2310	1146	
1230 x 2040	2120	2510	1246	2
1330 x 2040		2710	1446	
1430 x 2040		2910	1646	

2

Mise en œuvre du châssis sur ossature métallique (rails et montants de 48 mm)



- Tracer l'alignement de la cloison au sol.
- Avant le vissage (vis non fournies), contrôler niveau et aplomb.

RAILS ET MONTANTS DE 70 mm

Le châssis Sillage est adaptable sur des cloisons de 95 mm avec rails et montants de 70 mm + plaques BA 13



Astuce de pose

Aligner le châssis sur les montants M48 : utiliser les repères visuels des montants D et G. Montant bien positionné = montant entre les deux découpes rectangulaires.

Montant M48

1

Commencer par visser le montant intérieur **D**.
Vis X5 (points noirs sur le montant **D**).



Indicateurs de niveau : les deux losanges sont positionnés à 1 m du sol fini de chaque côté.



Ne pas enlever les 2 cales de pose

2

Visser le rail bas.
Vis X3 (points noirs).
Attention : si sol chauffant, coller.

3



Visser le guide bas.
Attention : si sol chauffant, coller.

4

Visser le montant extérieur **G**.
Vis X5 (points noirs sur le montant **G**).

5

Vissage du rail haut **A** sur l'ossature métallique :

1 - Visser le rail haut **côté passage** (3 ou 4 trous Ø4 mm suivant la largeur du châssis).

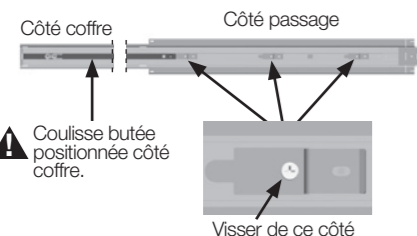

⚠ Coulisserie butée positionnée côté coffre.

Visser de ce côté

2 - Visser le rail haut côté coffre.

Attention : déplacer la coulisserie butée côté passage pour accéder aux trous de vissage.

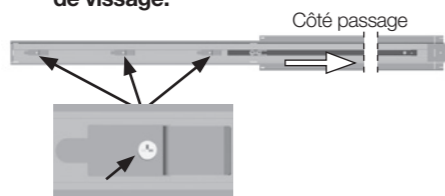

3 - Verrouiller le rail alu par vissage à travers les trous oblongs des ergots du rail acier, **côté passage uniquement.**



Vis TB
Ø3,5x9,5 mm

3

Pose des plaques de plâtre



- Ne jamais visser à travers le rail haut **A**.
- Les deux cales de pose en carton permettent de maintenir l'ouverture du coffre pendant le montage.



Vissage des plaques de plâtre sur le coffre du châssis :
UTILISER UNIQUEMENT LES VIS TTPC
Ø 3,9 x 19 MM FOURNIES

1



Utiliser les trous réalisés sur les montants (points blancs sur le schéma). Ils déterminent la zone de vissage.

Utiliser exclusivement les vis TTPC Ø3,9x19 mm fournies

Visser les plaques de plâtre côté coffre (4 à 5 vis par raidisseur, selon la largeur).

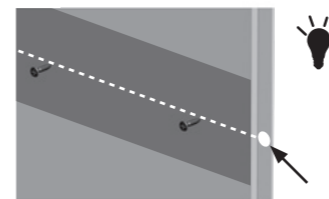

Visser les plaques dans le rail bas. Utiliser le repère d'emplacement (4 à 5 vis selon la largeur).

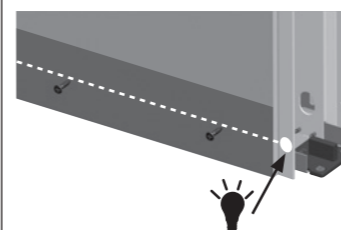

2

Terminer le vissage des plaques BA 13 autour du châssis sur les profils métalliques de la cloison.

3

Après la pose complète des plaques de plâtre, retirer :
• les **barres d'écartement H**,
• les **entretoises C3**,
• les **cales de pose** (à l'aide des barres d'écartement).



Conserver les entretoises, elles serviront de gabarit de perçage pour le montage des platines.